

NWHA Intro Level Test B

2026

2023 NWHA Gaited Introductory Level Test B / Dressur 2-Gang (20x40m)

- | | | |
|---|--------|---|
| 1 | A | Einreiten im Flatwalk |
| | X | Über den Schritt zum Halten bei X, Grüßen, weiter im Flatwalk |
| 2 | C | linke Hand |
| 3 | E | Mittelzirkel (20m) im Flatwalk |
| 4 | Zw.K-A | Übergang zum Schritt |
| 5 | F-E | durch die halbe Bahn wechseln am langen Zügel (Freewalk) |
| 6 | E-H | Schritt |
| 7 | Zw H-C | Flatwalk |
| 8 | B | Mittelzirkel (20m) im Flatwalk |
| 9 | A | abwenden auf die Mittellinie |
| | X | Über den Schritt zum Halten bei X, Grüßen
Am langen Zügel die Bahn verlassen |

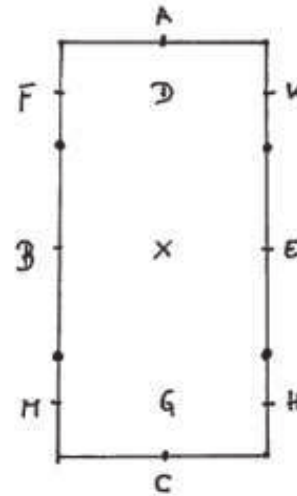

2026

NWHA 2023 Gaited First Level Test 2 / Dressur 3-Gang (Novice)

- | | | |
|----|------------|---|
| 1 | A – X
C | Einreiten im Flatwalk, bei X Halten, Grüßen, weiter im Flatwalk rechte Hand |
| 2 | M-V
V | durch die ganze Bahn wechseln im Runningwalk
Flatwalk |
| 3 | A
L-M | abwenden auf die Mittellinie
Schenkelweichen rechts |
| 4 | H-P
P | durch die ganze Bahn wechseln, Schritte verlängern zum Runningwalk
Flatwalk |
| 5 | A
L-H | abwenden auf die Mittellinie
Schenkelweichen links |
| 6 | C | Schritt |
| 7 | M-V
V | durch die ganze Bahn wechseln im Freewalk
Schritt |
| 8 | K
A | Flatwalk
Arbeitsgalopp linke Hand |
| 9 | P | Galoppvolte 15 m |
| 10 | P-M | Galoppsprünge verlängern |
| 11 | Zw. M-C | Arbeitsgalopp |
| 12 | H-X-F | Durch die ganze Bahn wechseln, ab X Flatwalk |
| 13 | F | Arbeitsgalopp rechte Hand |
| 14 | V | Galoppvolte 15m |
| 15 | V-H | Galoppsprünge verlängern |
| 16 | Zw. H-C | Arbeitsgalopp |
| 17 | M
B | Flatwalk
Mittelzirkel (20m) im Flatwalk am langen Zügel |
| 18 | Vor B
B | Zügel wieder aufnehmen
Flatwalk |
| 19 | A
X | abwenden auf die Mittellinie
Halten , Grüßen, die Bahn im Freewalk verlassen |

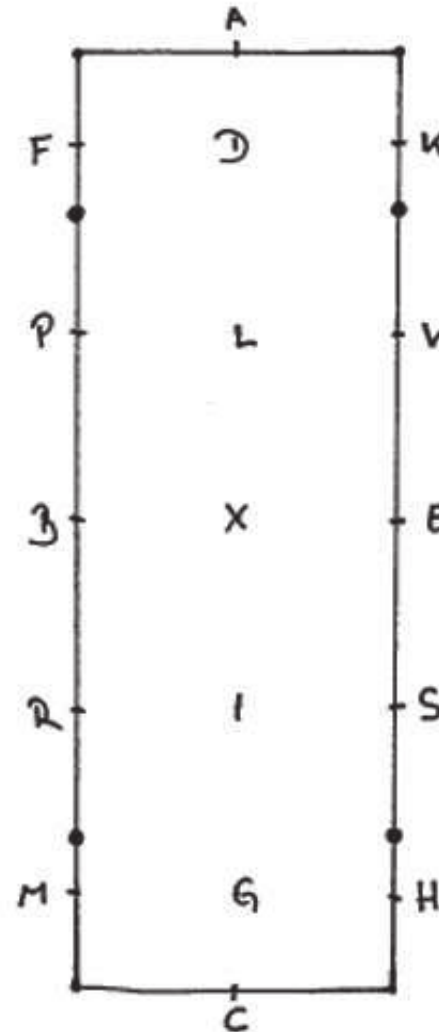

2026

NWHA Gaited Second Level Test 1 / Dressur 3-Gang (schwer)

- | | | |
|----|----------|--|
| 1 | A – X | Einreiten im Flatwalk, Halten 3 Sekunden, Grüßen, weiter im Flatwalk |
| 2 | C | linke Hand, Flatwalk |
| 3 | H-P | durch die ganze Bahn wechseln im Runningwalk |
| | P | Flatwalk |
| 3 | P-F-A-K | Flatwalk |
| 4 | K-E | Schulter herein (rechts) |
| | E | Rechts um |
| | B | Links um |
| 5 | B-M | Schulter herein (links) |
| 6 | C | Halten, 3-4 Schritte Rückwärts richten, weiter im Schritt |
| 7 | C-S | Mittelschritt |
| 8 | S-F | am langen Zügel durch die Bahn wechseln |
| | F | Mittelschritt |
| 9 | A | versammelter Galopp (rechte Hand) |
| 10 | K-S | Mittelgalopp |
| | S | versammelter Galopp |
| 11 | C | Volte 10 m |
| 12 | M-E | durch die halbe Bahn wechseln |
| | E-V | Außengalopp |
| | V | Flatwalk |
| 13 | K | Mittelschritt |
| 14 | A | im versammelten Galopp angaloppieren |
| 15 | F-R | Mittelgalopp |
| | R | versammelter Galopp |
| 16 | C | Volte 10 m |
| 17 | H-B | durch die halbe Bahn wechseln |
| | B-P | Außengalopp |
| 18 | P | Flatwalk |
| 19 | K-R | durch die Bahn wechseln im Runningwalk |
| | R | Flatwalk |
| 20 | R-MC-H-S | Flatwalk |
| | S | Links um |
| 21 | I | Links um |
| | G | Halten, Grüßen, die Bahn im Schritt am langen Zügel verlassen |

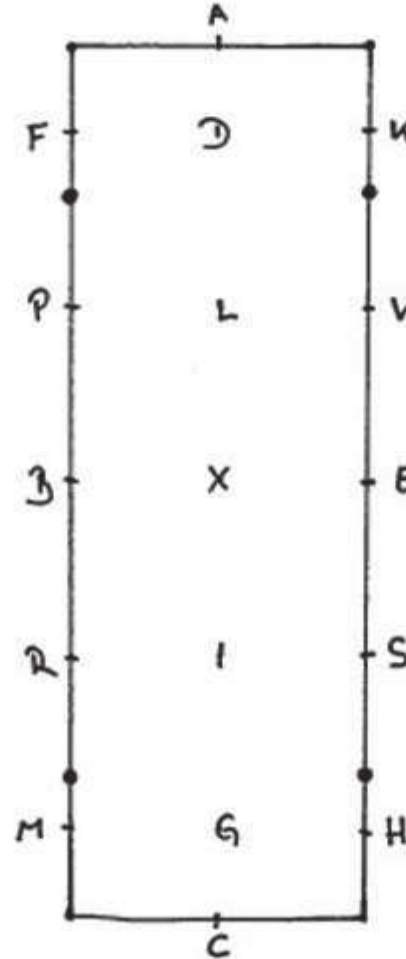

Freestyle Dressage

Allgemeiner Hinweis:

Es wird nicht vorrangig die Leistung des Pferdes, sondern die Harmonie zwischen Reiter und Pferd, der Stil, Sitz und die Einwirkung bewertet. Der ausgefüllte Prüfungsbogen (siehe Anlage) ist mit der Turnieranmeldung abzugeben.

Die Aufgabe:

Der Reiter muss aus den nachfolgenden Aufgabenblöcken insgesamt 8 Aufgabenteile ankreuzen (6 „Pflichtteile“ und 2 „Kürteile“) und in der Prüfung nach der vorher angegebenen Reihenfolge reiten.

Aus Block I müssen zwei Aufgabenteile enthalten sein, dazu kommt für alle obligatorisch: (1) Flatwalk auf beiden Zirkeln und aus dem Zirkel wechseln mit einer Mindestnote von 3,0.

Aus Block II müssen ebenfalls zwei Aufgabenteile bestimmt werden, aus Block III ein Aufgabenteil.

Der Reiter muss weiterhin im Rahmen der freien Gestaltung zwei Kürelemente zeigen. Diese müssen auf dem Prüfungsbogen benannt sein. Es dürfen dabei nur Aufgaben gewählt werden, die nicht bereits im Pflichtteil absolviert werden. Der Kürteil kann Elemente der klassischen Dressur, gerittene Lektionen aus anderen Reitweisen oder maximal eine gerittene Zirkuslektion beinhalten. Die Noten für die Aufgaben im Kürteil zählen doppelt und werden gemäß dem Schwierigkeitsgrad und der Ausführung der Aufgaben vergeben.

Die Reihenfolge aller gewählten Aufgabenteile ist freigestellt, muss jedoch im Vorfeld auf dem Prüfungsbogen aufgezeichnet werden (pro Kästchen eine Aufgabe mit Aufgabennummer). Zur Darstellung der Kür werden alle verbindenden Elemente ebenfalls im Prüfungsbogen aufgezeichnet. Der Prüfungsaufbau und das Gesamtbild werden mit einer Note benotet.

Eigene Musik auf CD, USB Stick oder spotify Playlist kann abgegeben werden.

Die Prüfung beginnt und endet mit Gruß.

Modulpattern Freestyle Dressage

Kategorie	Aufgabennummer	Reihenfolge	Aufgaben	Note	Gewichtung
Block I 3 Aufgabenteile	1		Flatwalk auf beiden Zirkeln und aus dem Zirkel wechseln		x 2
	2		Schritt, ca. ½ lange Seite inklusive Volte 6 Meter		
	3		Im Runningwalk Schlangenlinie durch die ganze Bahn, drei Bögen		
	4		Im Flatwalk eine Acht		
	5		Canter auf beiden Händen		
	6		Runningwalk, auf der Diagonale		
	7		Flatwalk, durch die ganze Bahn wechseln am langen Zügel		
	8		Canter, aus dem Zirkel wechseln mit einfachem Galoppwechsel		
Block II 2 Aufgabenteile	9		Ganze Parade aus Flatwalk, Runningwalk oder Canter und 3 Sekunden Stillstehen		
	10		Vorhandwendung rechts oder links bei X		
	11		Hinterhandwendung rechts oder links		
	12		Kurzkehrt rechts oder links		
	13		Rückwärtsrichten		
	14		Viereck verkleinern und vergrößern		
Block III 1 Aufgabe	15		Ganze Parade bei X und dreifacher Spin		
	16		Travers oder Renvers		
	17		Traversale in eine Richtung, mindestens ½ lange Seite		
	18		Schulterherein in beide Richtungen		
Kür	19		Kürlektion 1:		x 2
	20		Kürlektion 2:		x 2
			Harmonie, Sitz und Einwirkung Prüfungsaufbau und Gesamtbild Summe Summe geteilt durch 12 = Endnote		

Trail pattern EC 2026

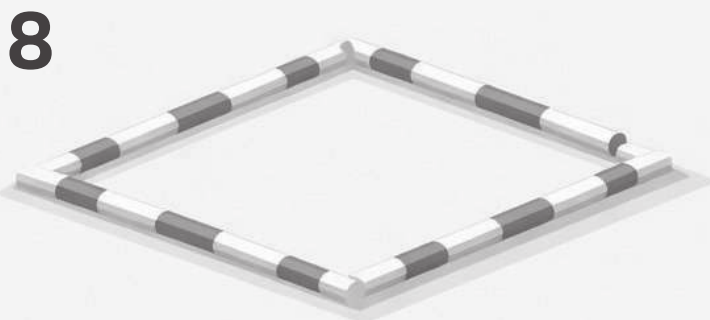
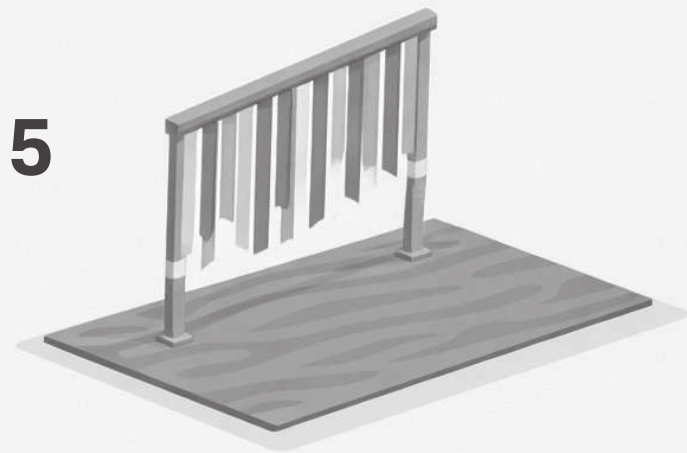
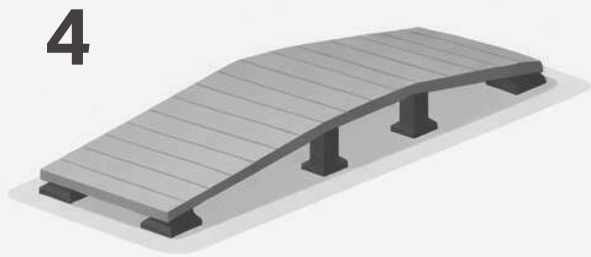
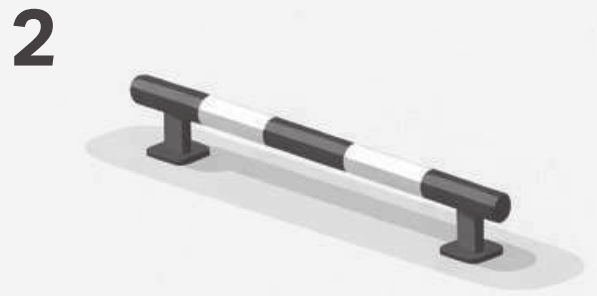
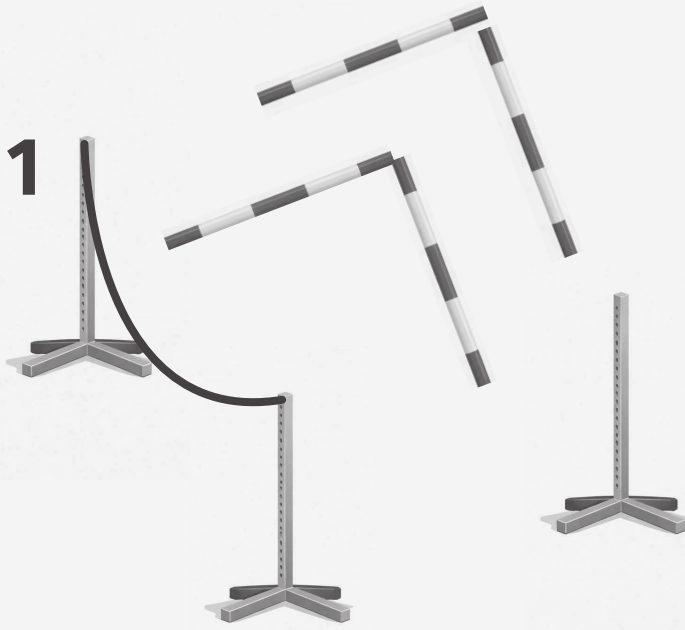

Nr. 17 Hindernisparcours an der Hand

Nr. 18. Hindernisparcours

1. Öffne das Seiltor, gehe oder reite rückwärts zwischen den Stangen hindurch und schließe das Tor am anderen Torpfosten.
2. Führe oder Reite seitwärts über die hochgelegte Stange.
3. Springe oder steige über das Hindernis.
4. Führe oder Reite auf die Brücke, halte etwa in der Mitte an, gehe 2-3 Schritte rückwärts und dann vorwärts von der Brücke.
5. Führe oder Reite über die Plane und durch den Vorhang.
6. Nimm das „?“ vom ersten Fass und bringe es zum anderen.
7. Drehe den Regenschirm um 360°.
8. Führe oder Reite in das Stangenquadrat, mache eine 360° Drehung, steige ab (wenn geritten) und lasse dein Pferd stehen. Gehe dann einmal außen um das Stangenviereck.

2026

WDAA Western Dressage Introductory Level Test 3 / Wester-Dressur 2-Gang (20x40m)

- | | | |
|----|---------|--|
| 1 | A | Einreiten im Flatwalk |
| | X | Über den Schritt zum Halten bei X, Grüßen, weiter im Flatwalk |
| 2 | C | linke Hand |
| | H-X-F | Durch die ganze Bahn wechseln |
| 3 | A | Zirkel (20m) |
| 4 | K-X-M | Durch die ganze Bahn wechseln |
| 5 | C | Zirkel (20m) |
| 6 | Zw. C-H | Schritt |
| 7 | E-B | Halber Zirkel im Schritt am langen Zügel |
| | B | Schritt |
| 8 | M | Halten für 4 Sekunden, weiter im Schritt |
| 9 | Zw. C-H | Flatwalk |
| 10 | E-F | Durch die halbe Bahn wechseln |
| | A | Abwenden auf die Mittellinie |
| 11 | X | Über den Schritt zum Halten bei X, Grüßen
Im Schritt am langen Zügel die Bahn verlassen |

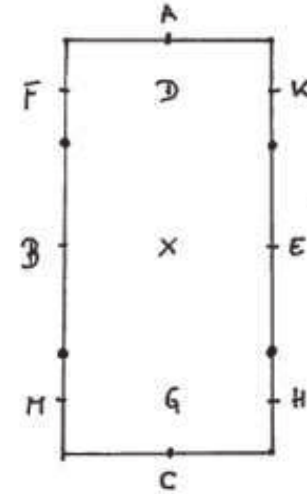

2026

WDAA Western Dressur Level 1 Test 2

- | | | |
|----|-------|--|
| 1 | A | Einreiten im Flatwalk |
| | X | Halten, Grüßen, weiter im Flatwalk |
| 2 | C | rechte Hand |
| | P-L | Halben Volte rechts 10m |
| 3 | L-S | Schenkelweichen links |
| 4 | H | Arbeitsgalopp |
| 5 | C | Galoppvolte (15m) |
| 6 | P | Flatwalk |
| | A | Schritt |
| 7 | K | Halten für 2-3 Sekunden, Vorhandwendung, weiter im Schritt |
| 8 | A | Halten für 2-3 Sekunden, Vorhandwendung, weiter im Schritt |
| 9 | K-X-M | durch die ganze Bahn wechseln im Schritt am langen Zügel |
| | M | Schritt |
| 10 | C | Flatwalk |
| | V-L | Halbe Volte (10 m) |
| 11 | L-R | Schenkelweichen rechts |
| 12 | M | Arbeitsgalopp |
| 13 | C | Galoppvolte, 15 m |
| | V | Flatwalk |
| 14 | A | Auf die Mittellinie abwenden |
| 15 | X | Halten, 4-6 Schritte Rückwärtsrichten, weiter im Flatwalk |
| 16 | G | Halten, Grüßen |

Die Bahn am langen Zügel verlassen

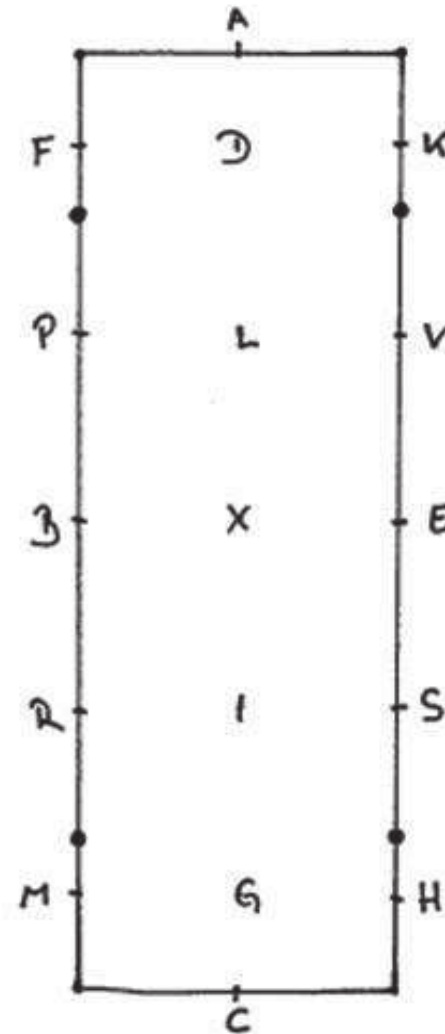

Reining Pattern #6:

The area or plot should be approximately 50 by 150 feet in size. The judge will indicate with markers on arena fence or wall the length of the pattern. Markers within the area of the pattern will not be used. Ride pattern as follows: Beginning at the center of the established pattern area facing the left wall or fence:

1. Beginning on the right lead, complete 3 circles to the right: the first circle small and slow; the next 2 circles large and fast.

Change leads at the center of the established pattern area.

2. Complete 3 circles to the left: the 1st circle small and slow; the next 2 circles large and fast. Change leads at the center of the established pattern area.

3. Run up the middle to the far end of the established pattern area past the end marker and do a left rollback – no hesitation.

4. Run to the opposite end of the established pattern area past the end marker and do a right rollback – no hesitation.

5. Run past the center marker and do a sliding stop. Back up at least 10 feet. Hesitate.

6. Complete 4 spins to the right.

7. Complete 4 spins to the left. Hesitate to demonstrate the completion of the pattern.

8. Exhibitor may drop bridle to the judge.

Reining Pattern #6:

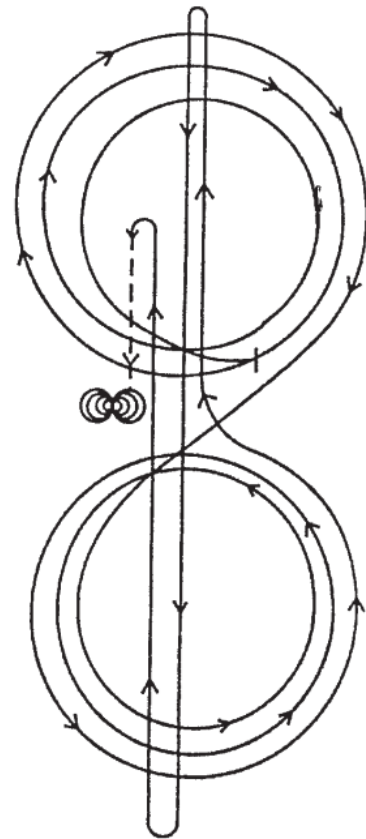

Reining-Parcours Nr. 6:

Die Parcoursfläche sollte etwa 15 x 45 Meter groß sein. Der Richter markiert die Länge des Parcours mit Markierungen an der Arenawand. Markierungen innerhalb des Parcours werden nicht verwendet. Reiten Sie den Parcours wie folgt:

Starten Sie in der Mitte des markierten Parcours, mit Blick zur linken Wand:

1. Reiten Sie im Rechtsgalopp drei Zirkel nach rechts: den ersten Zirkel klein und langsam, die nächsten beiden groß und schnell. Wechseln Sie den Galopp in der Mitte des markierten Parcours.

2. Reiten Sie drei Zirkel nach links: den ersten Zirkel klein und langsam, die nächsten beiden groß und schnell. Wechseln Sie den Galopp in der Mitte des markierten Parcours.

3. Reiten Sie in der Mitte des markierten Parcours bis zum gegenüberliegenden Ende und führen Sie einen Rollback nach links aus – ohne an zu halten.

4. Reiten Sie bis zum gegenüberliegenden Ende des markierten Parcours und führen Sie einen Rollback nach rechts aus – ohne an zu halten.

5. Reiten Sie an der Mittelmarkierung vorbei und führen einen sliding stop aus, dann 3 Meter Rückwärtsrichten. Kurz innehalten.

6. Führe vier Spins nach rechts aus.

7. Führe vier Spins nach links aus. Kurz innehalten, um den Abschluss der Aufgabe zu demonstrieren.

8. Der Reiter darf dem/der Richter/in auf Wunsch die Trense übergeben.

Pole Bending Pattern

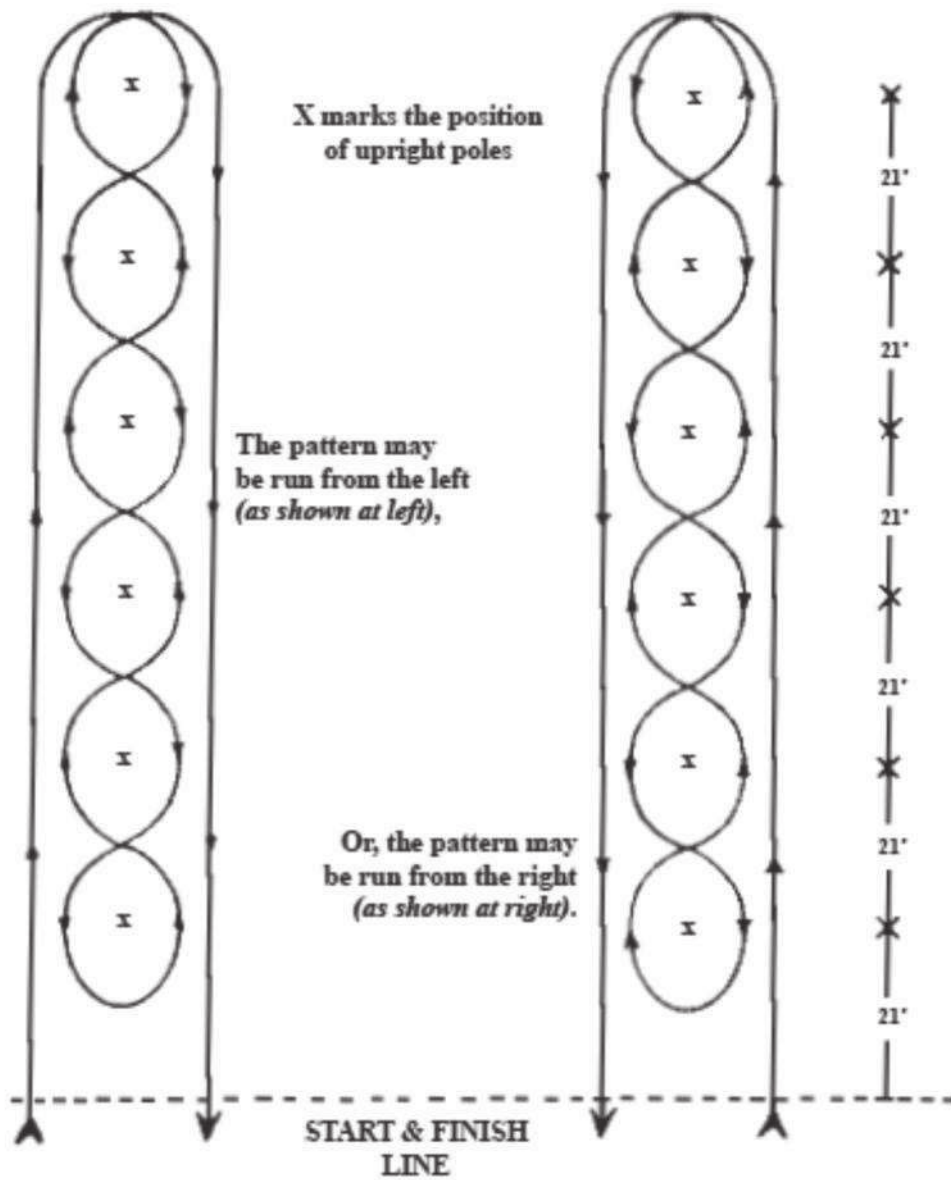

Barrel Racing Pattern

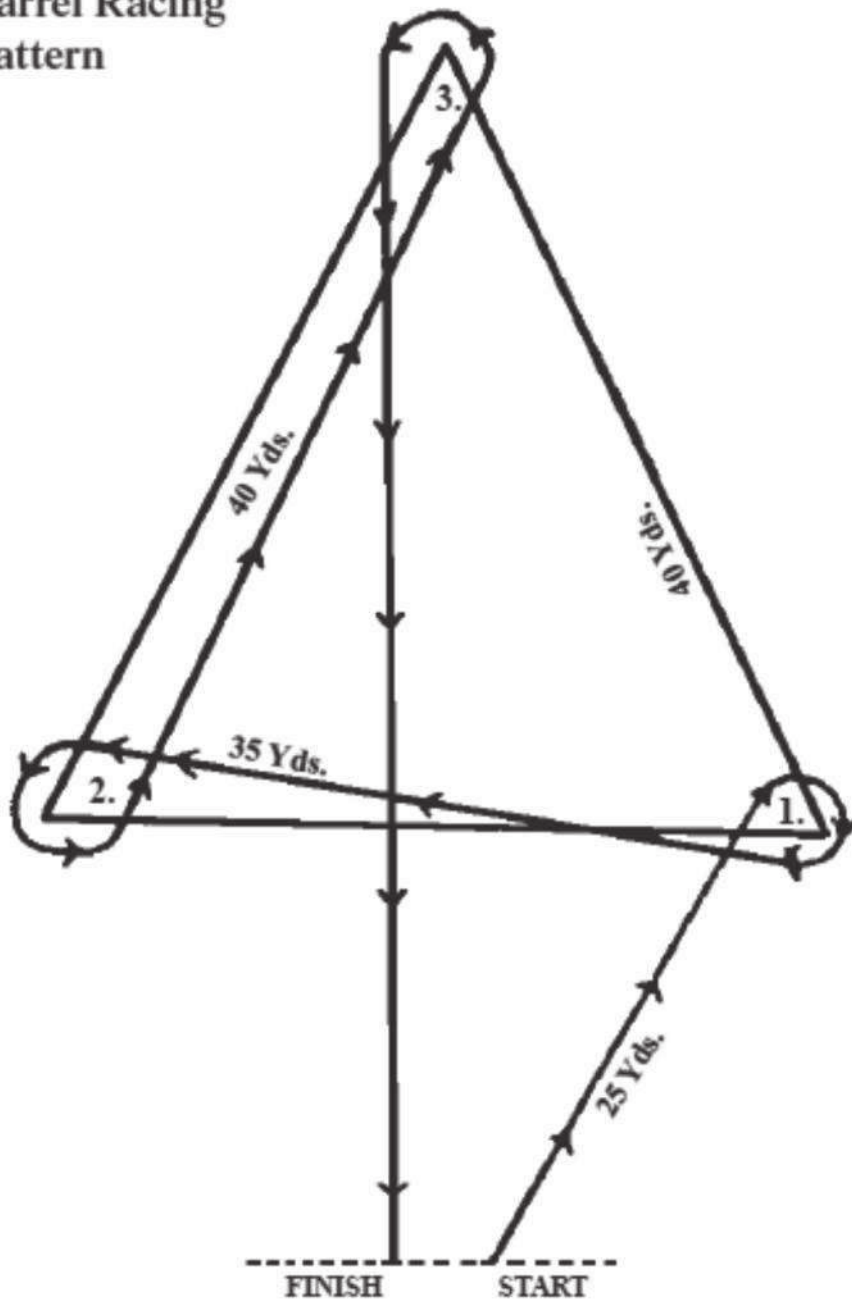

TWH OVER FENCES PATTERN #3

